

Игровой стол - футбол
DEFENDER
51.204.05.0

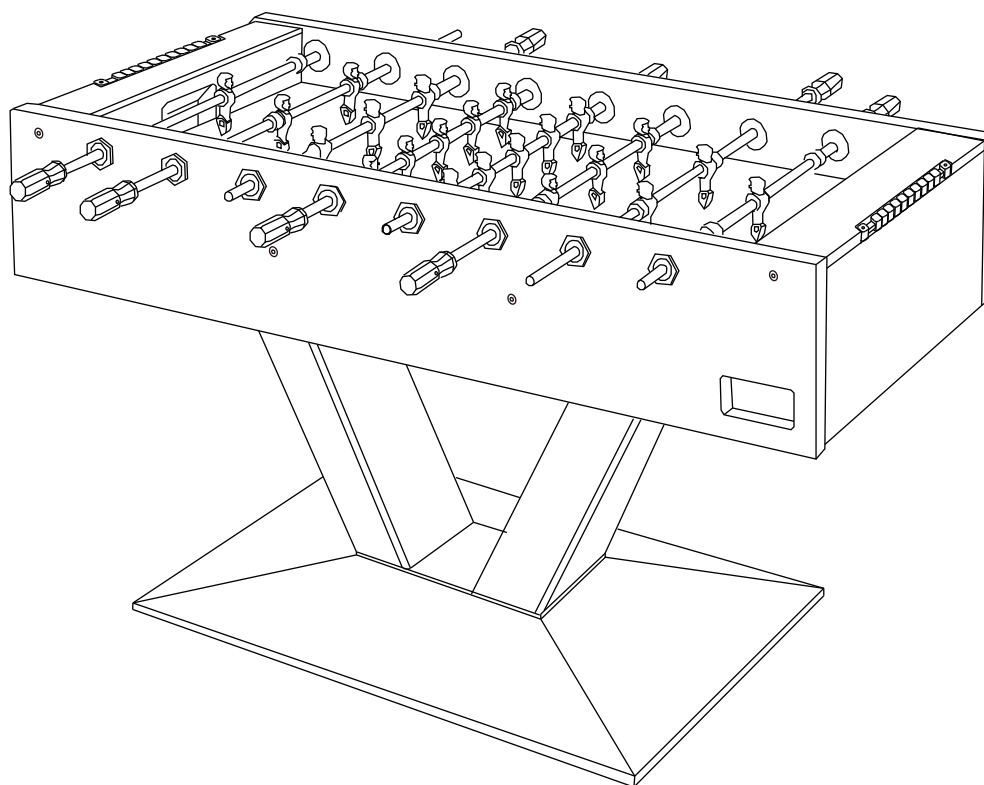

• Сборка/Инструкция/Правила •









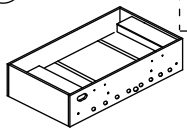

Поздравляем! Мы надеемся, наш стол обеспечит вам годы безопасного семейного отдыха.

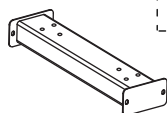
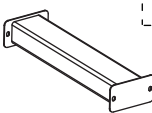
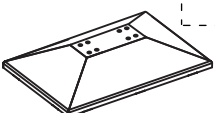
**** Пожалуйста, внимательно прочитайте все инструкции по технике безопасности и установке, прежде чем приступить к сборке стола ****

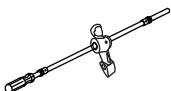
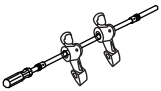
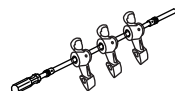
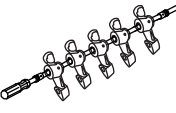
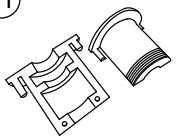
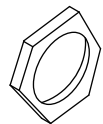
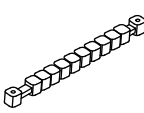
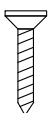
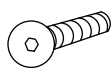

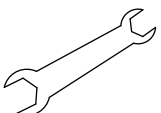
- 1) Ваш стол предназначен только для использования в помещениях с контролируемым климатом
Стол может повредиться из-за воздействия воды, сырости, высокой влажности, низких температур и т.д.
- 2) Из-за веса стола рекомендуется, чтобы двое или более взрослых участвовали в сборке стола.
- 3) Стол следует использовать только по прямому назначению.
- 4) Поврежденные или изношенные детали могут быть опасны для пользователей игры и могут нарушить целостность стола. Стол не следует использовать до тех пор, пока поврежденные детали или изношенные компоненты не будут заменены аналогичными запасными частями.
- 5) Самостоятельный ремонт или изменение конструкции/функций стола могут быть опасными и привести к аннулированию вашей заводской гарантии.
- 6) Периодически проверяйте все винты, болты и т.д. чтобы убедиться, что они находятся в хорошем рабочем состоянии и не ослабли с течением времени.
- 7) Пожалуйста, храните мячики, мелкие детали в недоступном для маленьких детей и домашних животных месте.
- 8) Будьте осторожны, двигая штанги, чтобы игроки, зрители или предметы поблизости не получили ударов, травм или повреждений. Когда столом пользуются дети, взрослым рекомендуется присматривать за ними.

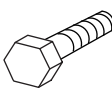
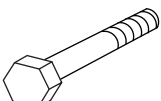
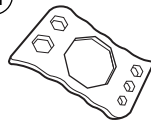
СПИСОК КОМПЛЕКТУЮЩИХ

Отметьте галочкой каждую деталь, которую вы достали из коробки.

1		КОРПУС СТОЛА 1438*756*270 мм 1 шт	2		НОЖКИ 885*440*550 мм 1 шт	3		СОЕДИНИТЕЛЬНЫЙ СТЕРЖЕНЬ 1 678*120*80 мм 2 шт
4		СОЕДИНИТЕЛЬНЫЙ СТЕРЖЕНЬ 2 632*100*50 мм 1 шт	5		ОСНОВАНИЕ 920*580*120 мм 1 шт	6		ШЕСТИГР. КЛЮЧ 5мм-2 шт
7		ШТАНГА ВРАТАРЯ 1086мм 2 шт	8		ШТАНГА ДЛЯ 2 ИГРОКОВ 1254мм 2 шт	9		ШТАНГА ДЛЯ 3 ИГРОКОВ 1124мм 2 шт
10		ШТАНГА ДЛЯ 5 ИГРОКОВ 1010мм 2 шт	11		ПОДШИПНИК Ø57*48.5мм 16 шт	12		ДЕТАЛЬ ДЛЯ ¹¹ 57*6мм 16 шт
13		СЧЕТЫ 300*25*21мм 2 шт	14		ВИНТ F4*35мм 4 шт	15		БОЛТ M10*60мм 8 шт
16		ШАЙБА M10 32 шт	17		КЛЮЧ 17-13мм 1 шт	18		НЕЙЛОНОВАЯ ГАЙКА M10 8 шт
19		БОЛТ M10*20мм 16 шт	20		БОЛТ M10*120мм 8 шт	21		ПЛАСТИКОВЫЙ КЛЮЧ 1 шт
22		ШЕСТИГР. КЛЮЧ 6мм-1 шт	ПРИМЕЧАНИЕ: На корпусе стола (#1) уже установлено 8 комплектов подшипников (№11 и №12).					

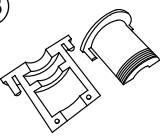
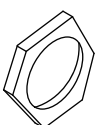
ДОПОЛНИТЕЛЬНЫЕ И ПРЕДВАРИТЕЛЬНО УСТАНОВЛЕННЫЕ ДЕТАЛИ.

23		ПОДШИПНИКИ Ø57*48.5мм 2 шт	24		ДЕТАЛЬ ДЛЯ ²³ 57*6мм 2 шт	25		МЯЧИКИ Ø35мм 8 шт
----	---	----------------------------------	----	---	--	----	---	-------------------------

26		СМАЗКА
		50мл
		1 шт

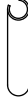
27		ШТИФТ
		4.2*35мм-6шт
		4.2*28мм-2шт

28		АМОРТИЗАТОР
		Ø16мм
		2 шт

29		ИГРОК
		115*35мм
		2 шт

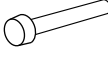
30		ПРОБОЙНИК
		4*60мм
		1 шт

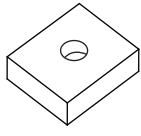
31		ОБРАЗЕЦ МАТЕРИАЛА
		5*5*3.8см
		1 шт

ШАГ 1

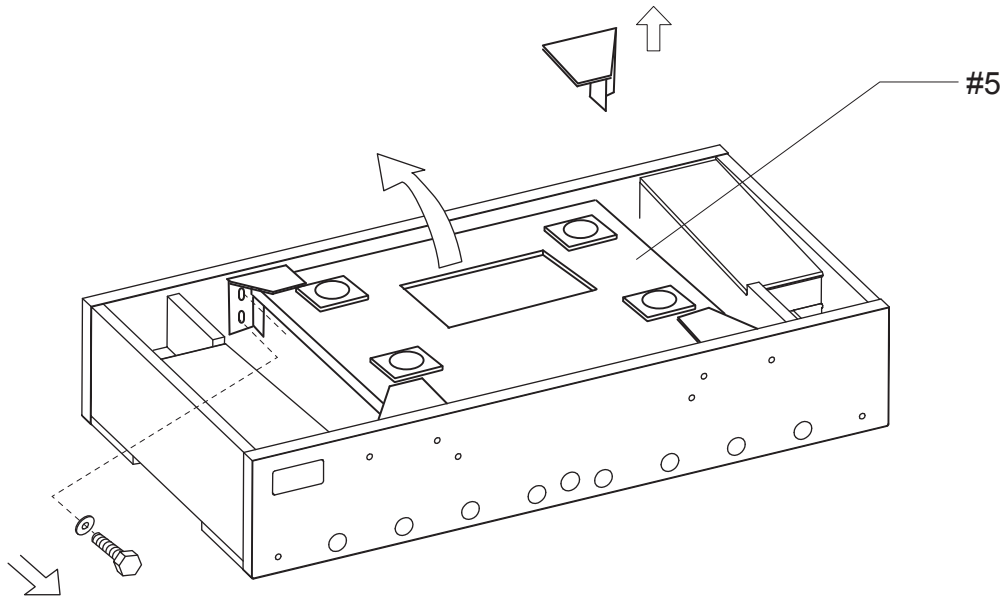

ШАГ 2

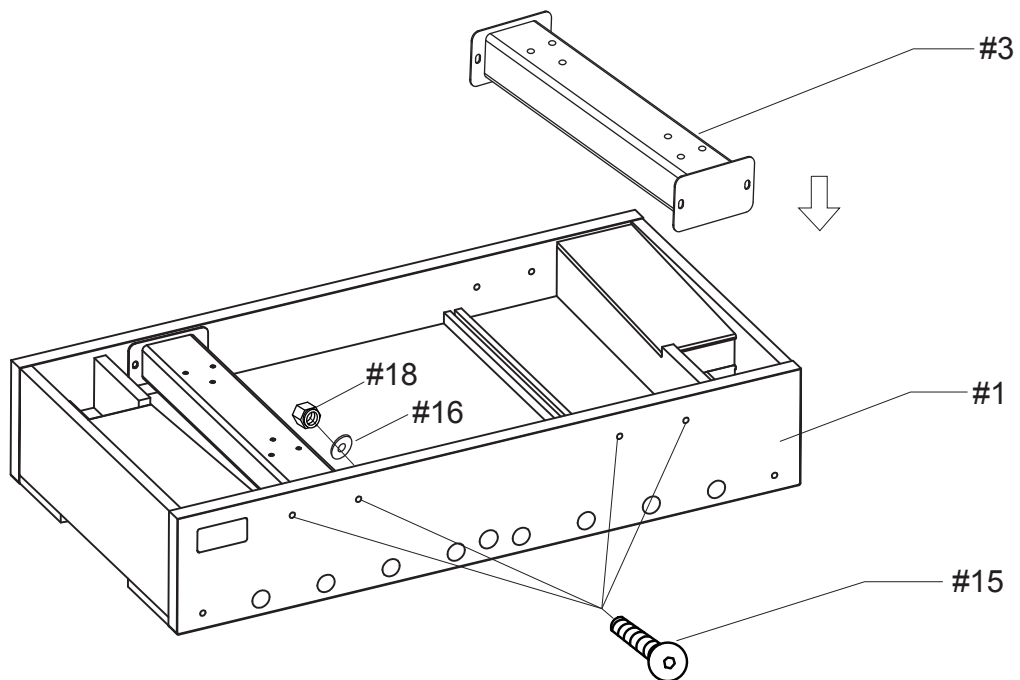

ШАГ 3

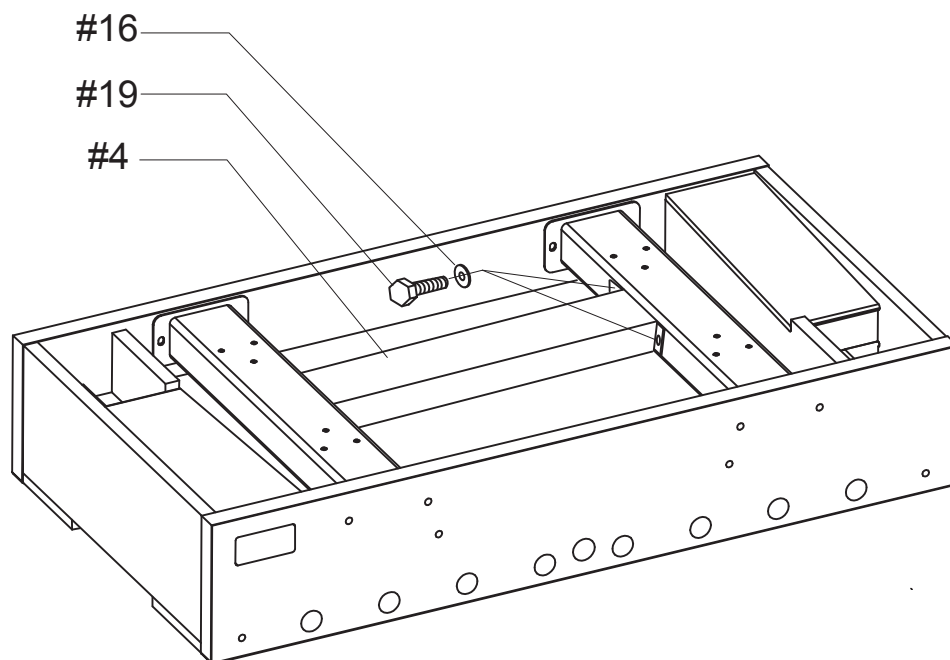

ШАГ 4

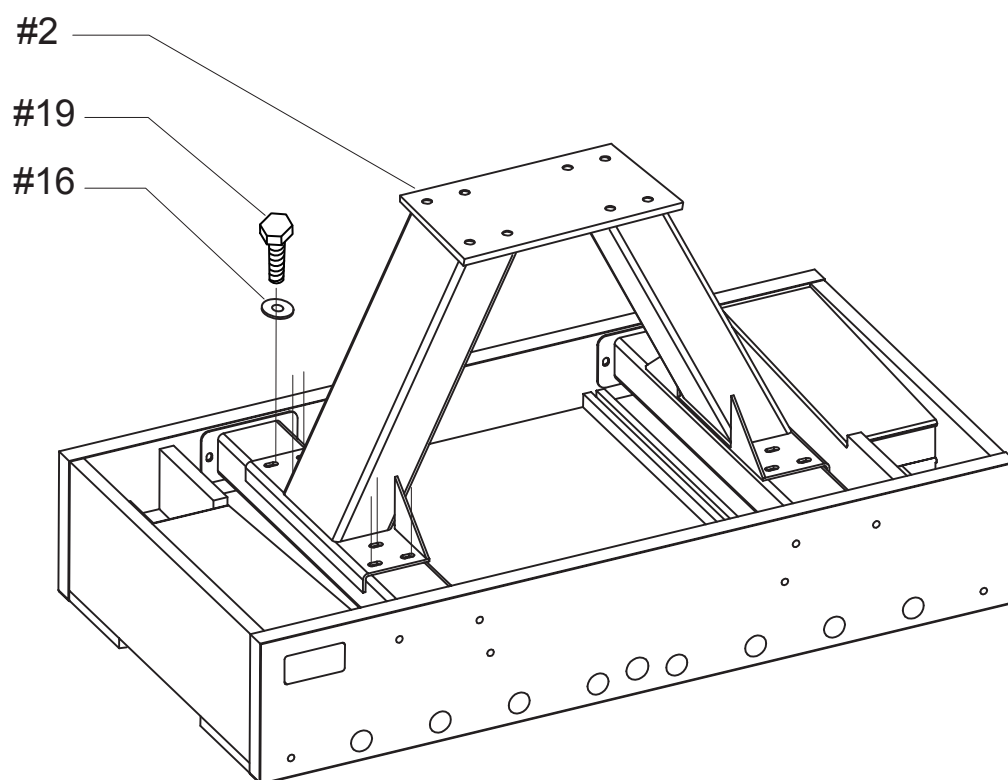

ШАГ 5

Прочный противоскользящий
пластиковый выравниватель.

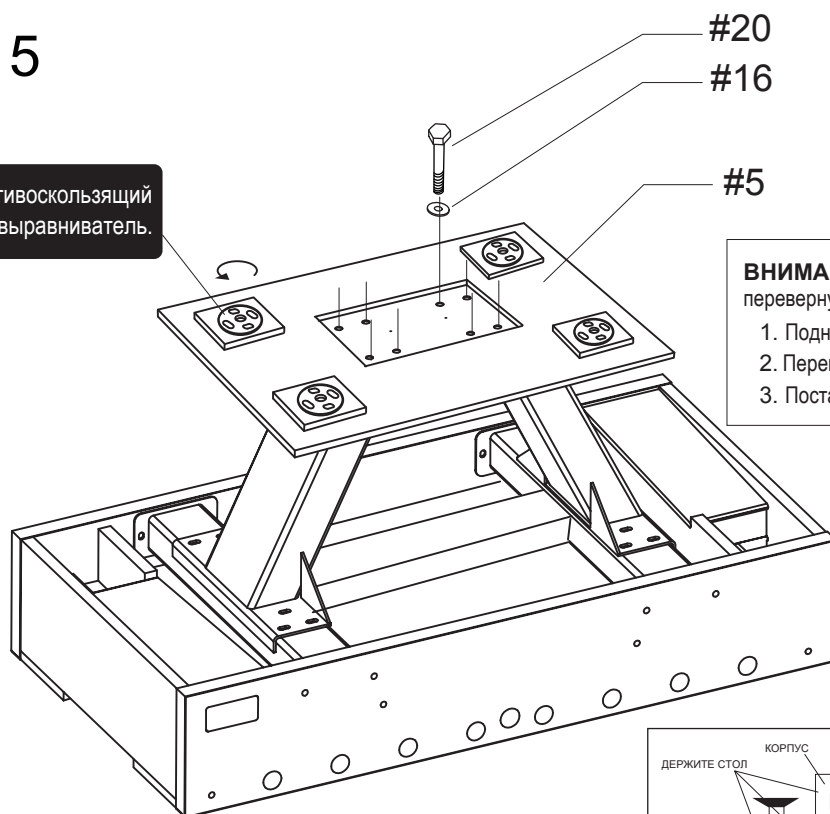

ВНИМАНИЕ: Для взрослых рекомендуется перевернуть стол, как показано на рисунке.

1. Поднимите стол с пола.
2. Переверните его.
3. Поставьте ножки ровно на пол.

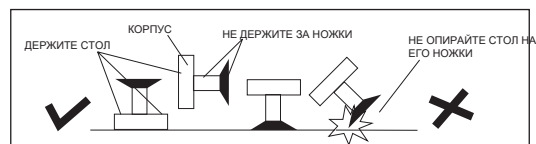

ШАГ 6

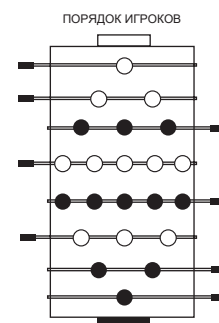
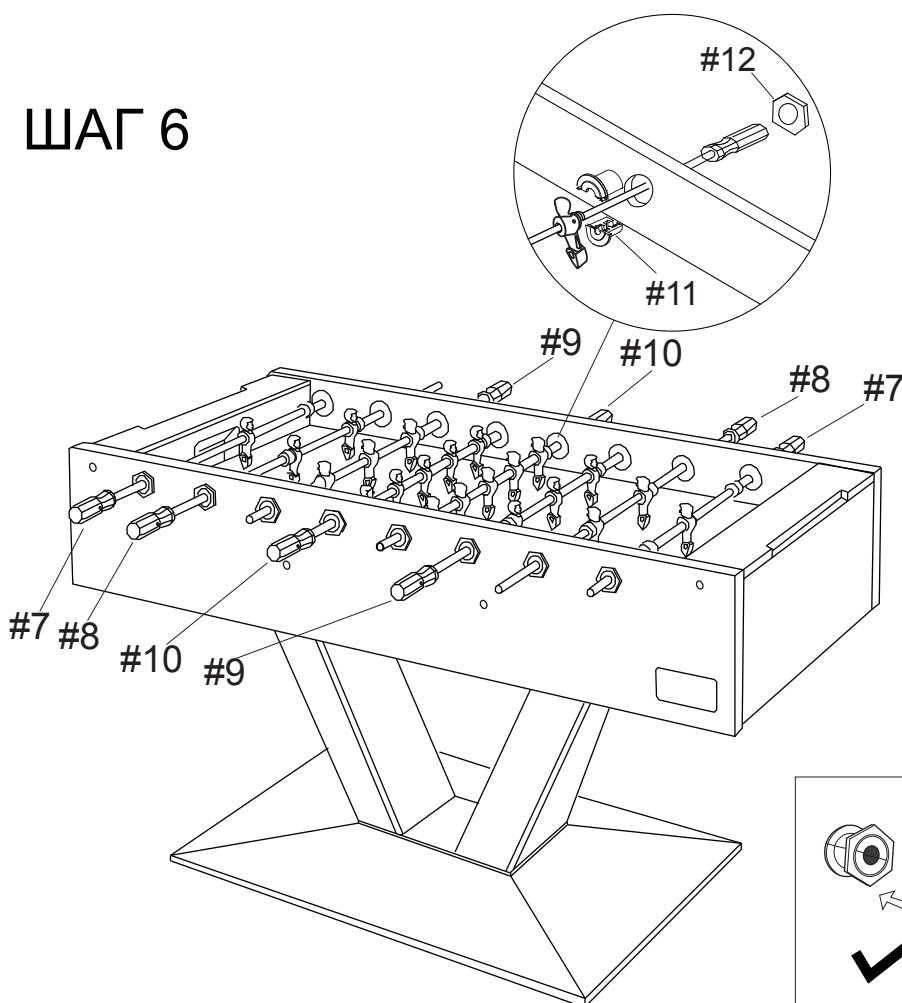

ВАЖНО!
КАЖДЫЙ ИГРОК ДОЛЖЕН
СМОТРЕТЬ В СТОРОНУ ВОРОТ
ПРОТИВНИКА

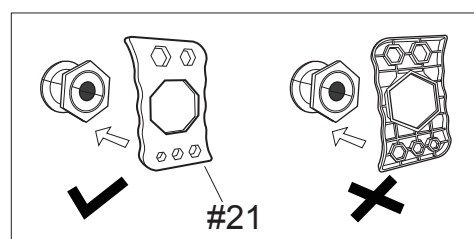

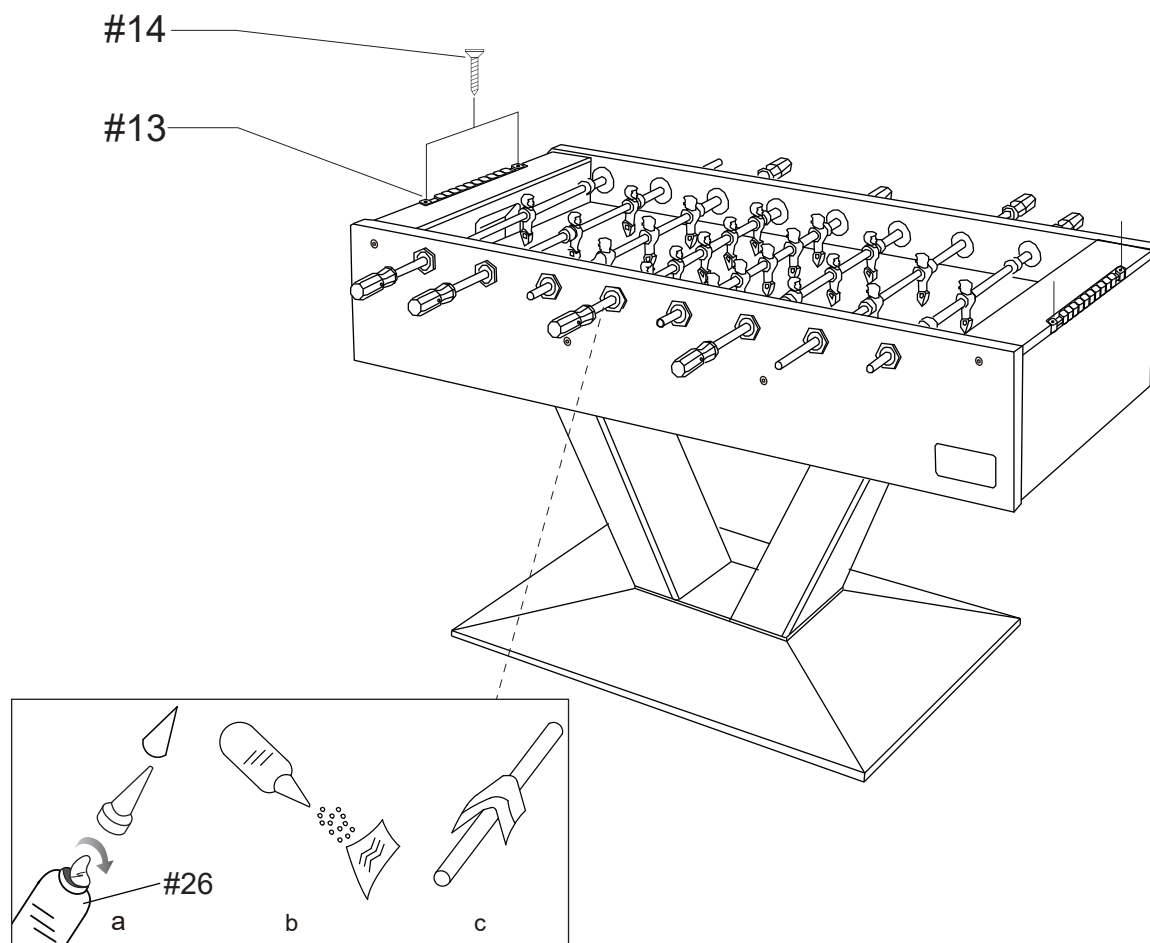

ШАГ 7



- Распылите смазку (# 26) на чистую мягкую ткань, а затем протрите ею стержни проигрывателя в местах их соприкосновения сподшипниками

ОБСЛУЖИВАНИЕ СТОЛА	
ПОВЕРХНОСТЬ СТОЛА	Накрывайте стол, когда не используете его. Если на игровом поле или корпусе есть пыль, используйте пылесос или протрите чистой мягкой тканью для удаления. Не садитесь на стол и не пользуйтесь столом вне помещения.
ШТАНГИ	Время от времени протирайте стержни чистой мягкой тканью. Никогда не поднимайте стол за штанги. Не вращайте и не нажимайте на штанги слишком сильно, так как это может привести к их повреждению. Мы рекомендуем использовать смазку для протирания штанг и подшипников вне игрового поля, чтобы не испортить его.
НОЖКИ	Проверьте, плотно ли затянуты ножные болты. При перемещении стола снимите стол с ножек и поставьте его прямо на ножки, не толкайте и не тяните стол на ножках.
ПРОЧЕЕ	Пожалуйста, убедитесь, что все винты и болты затянуты перед использованием. Аккуратно обращайтесь со столом.

ШАГ 8

#27		=(8)
#30		=(1)
#31		=(1)

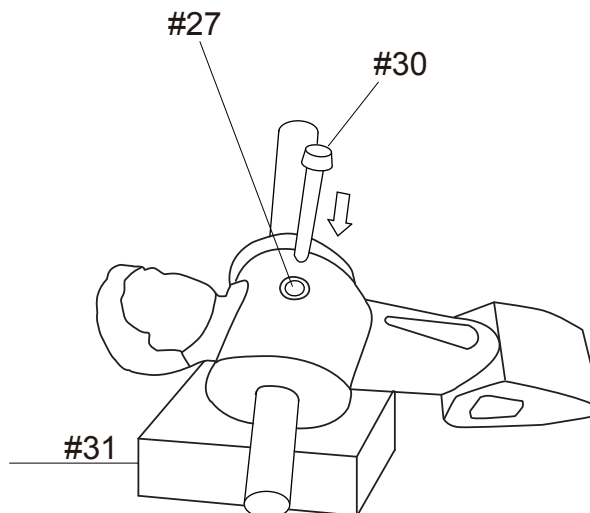

ОБСЛУЖИВАНИЕ ИГРОКОВ

Чтобы снять игрока, сначала уберите штангу из стола. После того, как штанга будет извлечена из стола, используйте пробойник для штифта (# 30), чтобы удалить штифт из игрока. Снимите игрока, затем установите сменного игрока и вставьте штифт (# 27) с помощью пробойника (#30).

Правила игры

Подбросьте Монетку - Бросок монеты решает, кто начинает игру в настольный футбол. Правило таково, что после того, как забит первый гол, команда, которая забила последней, получает право подавать следующий мяч. Это правило обеспечивает честность игры для обоих участников.

Запрещается Прокручивать Штанги - Прокручиванием считается вращение фигурки игрока на угол величиной более 360 градусов до и после удара по мячу. Это считается незаконным ходом в правилах футбола.

Запрещается трясти стол - Тряска стола — действие, когда игрок ударяет штангой о стену стола в попытке отвлечь или завладеть мячом. Правило состоит в том, что в любой момент игры не допускается сотрясение. Это не то же самое, что, когда игрок двигает штангами назад и вперед в попытке сыграть в обороне. Ключевым моментом этого правила является то, что игрок ударяется штангой о стенку стола с достаточной силой, чтобы отбросить мяч или отвлечь противника. Вот почему это субъективное правило, которое некоторые игроки в настольный футбол могут назвать более строгим.

Мертвая зона - Мяч считается попавшим в «мертвую зону», если он остановился в точке игрового поля, где ни одна из фигурок игроков не может до него дотянуться. Если мяч попадает в мёртвую зону в любом месте игрового поля между вратарем и второй линией, его следует вернуть в игру, выбросив в ближайший к «мертвой зоне» угол. Если мяч попадает в «мертвую зону» в любом месте игрового поля, первоначально выбранный подающий должен вернуть его в игру. Вращение мяча на одном месте в течение некоторого времени не считается его попаданием в «мертвую зону».

Вылет мяча за пределы стола - Если мяч покидает поверхность игрового поля и ударяется о посторонний предмет, объявляется положение «вне игры». Первоначально выбранный подающий должен вернуть мяч в игру. Если мяч закатывается в отверстие для подачи, а затем возвращается на игровое поле, считается, что он остается в игре.

Передача мяча - Если мяч удерживается фигуркой пятой линии, нельзя передать одной из фигурок третьей линии. Сначала мяч должен коснуться хотя бы двух фигурок противника